

**KENT**  
UF Membrane  
Water Purifiers  
HOUSE of PURITY



**Marketed by:**  
**KENT RO SYSTEMS LTD.**  
E-6, 7 & 8, Sector-59, Noida, U.P.-201 309, India.  
E-mail: sales@kent.co.in | Website: www.kent.co.in

**Manufactured by:**  
**KENT RO SYSTEMS LTD.**  
A-6, Sector-87, Noida-201 305, U.P., India.

**For customer complaints, contact our Customer Care Officer at:**  
E-6, 7 & 8, Sector-59, Noida, U.P.-201 309, India. Call: 92-789-12345  
E-mail: service@kent.co.in or visit us at www.kent.co.in

**KENT** *Gold*<sup>+</sup>

UF Membrane Storage Water Purifier

Instruction Handbook  
for Installation, Operation  
and Maintenance.



Make Water Pure  
to Protect from  
Waterborne Diseases



**KENT**  
UF Membrane  
Water Purifiers  
HOUSE of PURITY



**Gravity  
Water Purifier**

Water Purified by UF Membrane  
No Chemicals like Chlorine or Bromine etc. used

# Welcome TO KENT

Dear Customer,

Welcome to the world of KENT- the leaders of water purification industry in India. With a KENT product you have all the reason to smile. We at KENT take pride in our quality and laboratory-tested performance of our products.

We are confident that your decision to own KENT Gold+ UF Membrane Storage Water Purifier will go a long way in serving you with safe and clean drinking water – thus keeping you and your family in good health. We assure you that you will be satisfied with its performance and quality, which comes without any compromise.

This manual is an effort towards familiarising you with the operation and maintenance of KENT Gold+. Before operating the unit, please read it thoroughly and retain it for future reference. Should you need further assistance or information, do not hesitate to contact your nearest KENT dealer or branch.

Best Wishes,

**KENT RO SYSTEMS LTD.**



## Terms & Conditions of Warranty

KENT warrants all new products manufactured by it to be free from defects in material and workmanship under normal usage and service from the date of purchase as under:

1. The Warranty period commences from the date of purchase by the first end-user. The product may consist of several parts and different parts may be covered for a different warranty period. During this period of one year from the date of purchase, KENT or its Authorised Service Provider will replace or repair any part of the KENT water purifier, that in the opinion of KENT or its Authorised Service Provider, would be defective in operation due to faulty material or workmanship (i.e. manufacturing defects) with the exception of consumables such as Sediment Filter, Carbon Filter and UF Membrane. However, if the UF Membrane gets clogged within first six months, it shall be cleaned / repaired / replaced at no extra charge.
2. The product's plastic body is not covered under the Warranty and hence, it must be handled with care to guard against breakage.
3. Customer can avail services under Warranty at the point of sale, by producing the damaged part(s) along with the original invoice.
4. This Warranty Agreement shall not be interpreted to render KENT or its Authorised Service Provider liable for any injuries or damages of any kind, direct, consequential, or contingent, to persons or property.
5. KENT or its Authorised Service Provider shall not be held liable for claims exceeding the cost of repair of the defects in workmanship.
6. KENT or its Authorised Service Provider shall not be held responsible by representative or buyer for failure to abide by any of the obligations of this Warranty Agreement if such failures are the result of circumstances of Forces Majeures: such as, but not limited to, floods, earthquakes, transportation strikes, labour disputes with outside suppliers, or any other conditions beyond the control of KENT or its Authorised Service Provider.
7. KENT or its Authorised Service Provider shall not be held liable for repair or alterations made without prior written approval; for products clogged by suspended matter, precipitates, or biological growth; or for failures resulting from the lack of proper maintenance.
8. Product returned to KENT or its Authorised Service Provider for Warranty examination must be shipped freight prepaid.
9. KENT reserves the right to alter or improve design and specifications at any time, without any contingent obligations to prospective buyers or owners of the products previously sold.
10. Any disagreements and obligations based upon the purchase of KENT products, and thereby imposed on KENT or its Authorised Service Provider, shall be governed by and construed according to the laws of INDIA and subject to the jurisdiction of Delhi Courts only.
11. KENT or its Authorised Service Provider cannot and shall not be held liable for any sickness or illness due to the consumption of drinking water from any water purifier supplied by KENT, since KENT or its Authorised Service Provider does not have any control over the maintenance and usage of the water purifier.
12. This Warranty Agreement excludes all products/ component parts or damage to any part of this water purifier which, in the opinion of KENT or its Authorised Service Provider, have been subjected to misuse, misapplication, negligence, alteration, accident or operation contrary to our instructions; incompatibility with accessories not installed by KENT or its Authorised Service Provider; or that have been repaired with component parts other than those manufactured by and / or obtained from KENT or its Authorised Service Provider; or damage caused by freezing, flood, fire, or Act of God, are not covered by this Warranty. In all such cases, regular charges will apply. This limited Warranty does not include service to diagnose a claimed malfunction in this unit.
13. This Warranty is void if the claimer is not the original purchaser of the unit or if the unit is not operated under normal municipal water or well water conditions.
14. KENT or its Authorised Service Provider assumes no Warranty liability in connection with this water purifier other than that specified herein. This Warranty is in lieu of all other warranties, expressed or implied, including warranties of fitness for a particular purpose. KENT or its Authorised Service Provider does not authorize any person or representative to assume for them any other obligations on the sale of this water purifier.
15. Under no circumstances are the terms mentioned above negotiable, and no employee of KENT or its Authorised Service Provider has the authority to supersede the terms mentioned above.

## Contents

1. Introduction	1
2. Items in the box	1
3. Salient features	2
4. Technical specifications	2
5. Know your KENT Gold+	3
6. Exploded view of KENT Gold+	4
7. Important instructions	5
8. Filtration process	5
9. Setting up your KENT Gold+	6
10. Maintaining your KENT Gold+	7
Part 1:- Cleaning the UF Membrane	7
Part 2:- Cleaning the water tanks	8
Part 3:- Cleaning the Sediment & Carbon Filters	8
Part 4:- Replacing the Sediment Filter	9
Part 5:- Replacing the Carbon Filter	9
Part 6:- Replacing the UF Membrane	10
Part 7:- Restoring your KENT Gold+ (when leaving for long vacations)	11

## Introduction

Presenting the all new KENT Gold+ UF Membrane Storage Water Purifier, which provides you and your family with safe and clean drinking water. With innovative KENT Gold+, dependence on electricity and usage of chemicals to obtain purer drinking water will now be problems of past.

At the heart of KENT Gold+ is a state-of-the-art Hollow Fiber UF(Ultra Filter) Membrane. This Membrane effortlessly reduces suspended impurities as well as bacteria (Tested by Toray, Japan) to generate clean and safe drinking water.

## Items in the box

Please verify the following items in the packaged box:

1. Outer Tank (transparent)	1 N
2. Inner Tank (transparent)	1 N
3. Bottom Stand	1 N
4. Top Cover	1 N
5. Top Lid	1 N
6. Carbon Assembly with Inlet Funnel	1 Set
7. Hollow Fiber UF Membrane Cartridge	1 N
8. Spare Sediment Filter	1 Pair
9. 50ml Cleaning Syringe	1 N
10. Y-Fork	1 N
11. Tap	1 N
12. Warranty Card	1 N

## Salient Features

- Ideal for Tap water or Municipal Corporation water supply
- Use of Hollow Fiber Ultra Filtration (UF) Membrane filters bacteria (Tested by Toray, Japan)
- No use of chemicals such as Chlorine, Bromine or Iodine for purification, thereby providing healthier and tastier drinking water
- Use of Activated Carbon Filter for better contaminant reduction of water
- Designed with a high Bottom Stand so that a glass can be filled easily and the purifier is not required to be placed at the edge of a table/slab
- High storage capacity of 20 litres, to provide purified water on demand
- Food grade plastic construction for trouble-free maintenance and a long life

## Technical Specifications

Marketed By	: KENT RO SYSTEMS LTD. E-6, 7 & 8, Sector-59, Noida, U.P.-201 309, India. E-mail: sales@kent.co.in
Product	: KENT Gold+
Product Code	: 111015
Product Generic Name	: Water Purifier
Product Colour	: White
Mounting	: Table top
Dimensions (mm)	: 354(L) x 360(W) x 465(H) (when assembled)
Inner Tank storage capacity	: 10 litres (Approx.)
Outer Tank storage capacity	: 10 litres (Approx.)
Membrane type	: UF Membrane
Filters	: Sediment, Granuler Activated Carbon, SS(Stainless Steel) Screen
Expected life of UF Membrane	: 4000 litres / 1058 gallons
Expected life of Carbon Filter	: 1800 litres/475 gallons
Maximum Operating Water Temperature	: 35°C/95°F
Minimum Operating Water Temperature	: 10°C/50°F
Filtration Flow Rate	: 0.31 litre per minute (under standard testing conditions)
Usage	: The system should be used only with cold water
Purification Capacity	: 5.8 gallons/day

## Know your KENT Gold+

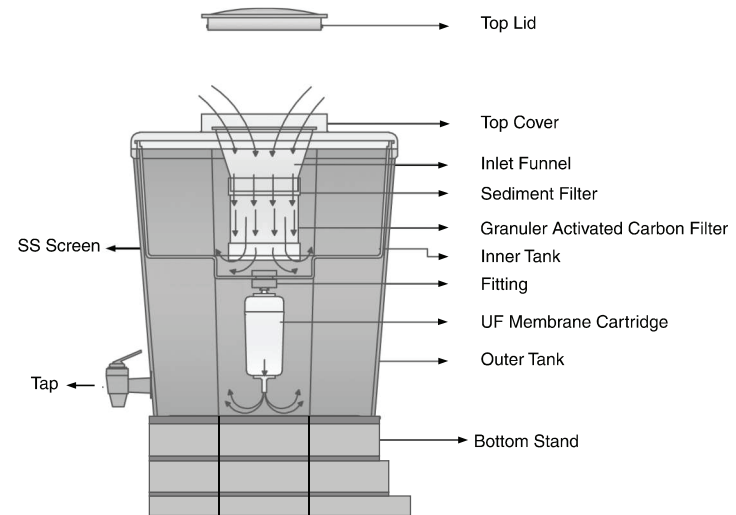

## Exploded view of KENT Gold+

### KENT GOLD PLUS - (11015)

S.NO.	SPARE PART CODE	ITEM DESCRIPTION
1	20088	TOP LID
2	20074	TOP COVER
3	20093	INLET FUNNEL
4	20064	SEDIMENT FILTER
5	20095	CARBON HOUSING
6	20094	CARBON HOUSING CAP
7	20067	COLLET FITTING
8	20065	UF MEMBRANE
9	20092	BOTTOM STAND
10	20082	INNER TANK
11	20063	ACTIVATED CARBON
12	20091	SS MESH
13	20081	OUTER TANK
14	20031	TAP
15	20062	GOLD SPARE KIT

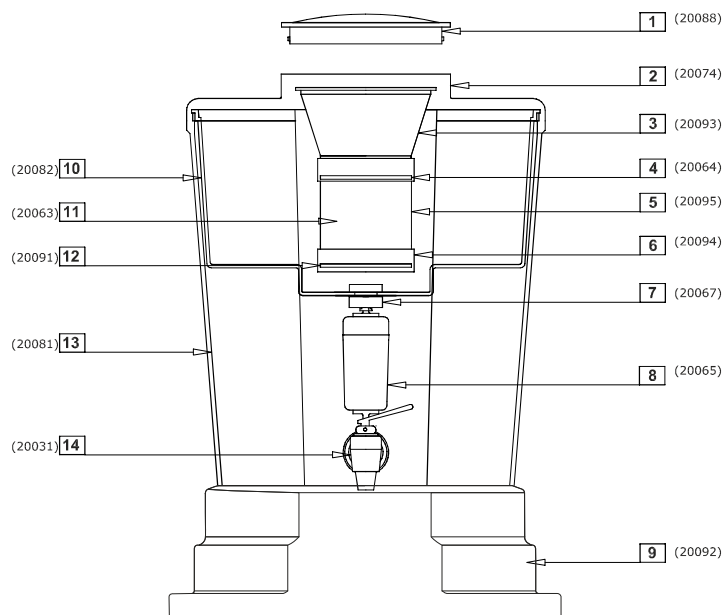

NOTE\*:- ITEM NO. 4,8 & 11 COMES IN A KIT (20062)

## Important Instructions

1. Avoid exposure to direct sunlight, as overheating can damage the purifier's plastic body.
2. Do not confine the purifier in a cabinet.
3. Keep both the storage tanks clean. Properly wash and rinse them with pure water once in a week.
4. Clean the Sediment and Carbon Filters at least once in a month. Frequency can be increased depending on the quality of raw water.
5. Backwash the UF Membrane at least once in a month. Frequency can be increased depending on the quality of raw water.
6. Replace the Sediment Filter every 3 months.
7. Replace the Activated Carbon Filter every 6 months.
8. Replace the UF Membrane every 12 months.
9. At the time of installation, note down the next due date for change of Filters and Membrane (as advised in instructions 6-8 above) on the sticker placed on the rear side of the purifier. This will help you keep track of the time to change the respective parts.
10. The system should be used only with cold water.
11. Any disagreements and obligations based upon the purchase of KENT products and thereby imposed on KENT or its ASP shall be governed by and construed according to the laws of INDIA and subject to the jurisdiction of Delhi Courts only.
12. For all the replacement elements such as Sediment Filter, Carbon Filter, UF Membrane etc., kindly contact authorised dealers of KENT RO Systems Ltd. or Customer Care as per the address given on the back of the booklet.
13. Replacement of spare parts are as under:-  
 SPARE CODE : 20062  
 DESCRIPTION - **Kent Gold Spare Kit**  
 20065 SP UF Membrane KENT Gold : 1Pc  
 20063 SP Activated Carbon 190 gm. : 1Pc  
 20064 SP Sediment Filter KENT Gold : 1Pair
14. Do not use water that is micro biologically unsafe or of unknown quality, without adequate disinfection before or after the system.
15. The system and installation must comply with applicable state and local laws & regulation.







## Filtration Process

Tap water or Municipal Corporation water supply is filled in the 10 litres Inner Tank. Water while being filled, passes through the Sediment Filter which reduces the suspended impurities. It then passes through the Activated Carbon Filter, which reduce organic/chemical impurities such as chlorine, bad taste and odor.

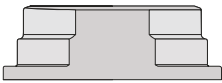
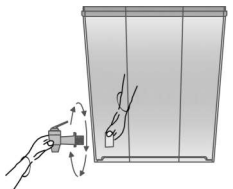
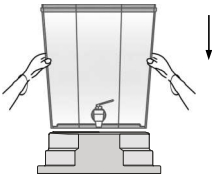
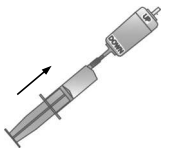
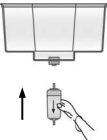
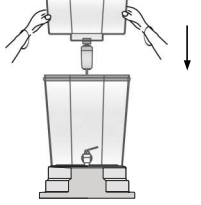
The filtered water gets collected in the Inner Tank, and then percolates down through the UF Membrane into the Outer Tank. During this process, most of the bacteria (Tested by Toray, Japan) are reduced and only cleaner & safer drinking water is allowed to pass through. The purified water gets collected in the Outer Tank, ready to be dispensed when required.

# Setting up your KENT Gold+

Open the box and remove the parts. Tally the contents with the 'Items in the Box' list (page no. 1). Wash all the plastic parts with clean water and wipe dry with a clean cloth before assembling.

<p><b>1</b></p>  <p>Place the Bottom Stand on a flat surface</p>	<p><b>2</b></p>  <p>Assemble the Tap on the Outer Tank</p>	<p><b>3</b></p>  <p>Place the Outer Tank above the Bottom Stand</p>
<p><b>4</b></p>  <p>Take 50 ml of pure water in the syringe and inject it into the Membrane Cartridge (opposite to the direction of flow) to soak the new membrane</p>	<p><b>5</b></p>  <p>Push-fit the UF Membrane by pressing into the fitting of the Inner Tank. NOTE: Be careful to insert the UF Membrane opposite to the direction of water flow.</p>	<p><b>6</b></p>  <p>Place the Inner Tank with UF Membrane on the Outer Tank</p>
<p><b>7</b></p>  <p>Place the Top Cover on the assembled tanks</p>	<p><b>8</b></p>  <p>Before installing the Filter Assembly, wash it under a running tap. Shake, if required, to remove Carbon particles from the new Filter</p>	<p><b>9</b></p>  <p>Place the Filter Assembly on the top of the Tank</p>
<p><b>10</b></p>  <p>Place the Top Lid on top of the Tank Assembly</p>	<p><b>11</b></p>  <p>Tighten the Top Lid by pressing it down and rotating clockwise</p>	<p><b>12</b></p>  <p>The purifier assembly is now ready</p>

- Once assembled, fill the inner tank with water. Wait till the filtration is complete
- Drain the water collected in the Outer Tank, initially. This water should be drained even if all parts have been washed thoroughly before installation
- Refill the Inner Tank when empty
- To refill the purifier, twist the Top Lid and remove it. Pour the raw water slowly into the Inlet Funnel, ensuring that water does not spill
- After filling the Inner Tank, close the Top Lid

## Maintaining your KENT Gold+

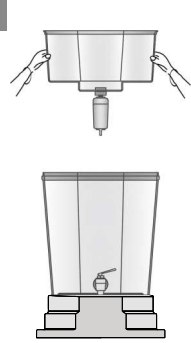
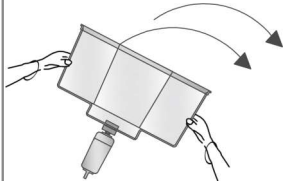
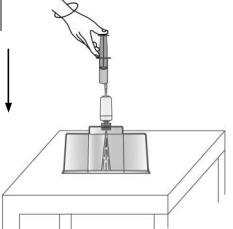

### Part 1: Cleaning the UF Membrane

<p><b>1</b></p>  <p>Remove the Inner Tank</p>	<p><b>2</b></p>  <p>Turn the Inner Tank upside down</p>	<p><b>3</b></p>  <p>Place it on a horizontal surface; Take 50 ml of pure water in the given syringe. Fit the syringe into the opening of Membrane Cartridge and slowly inject water from syringe into the cartridge (back-flushing). Perform this step once. Repeat if required.</p>
---	---	---

### Fequency



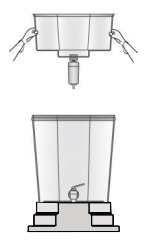
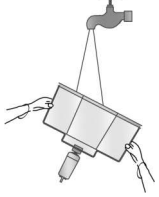
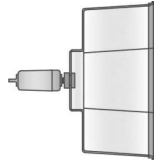
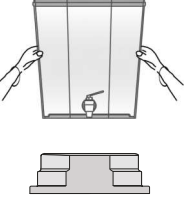
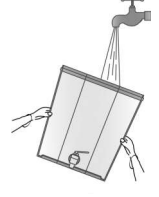

- The UF Membrane should be cleaned at least once in a month. However, if the water flowing from Inner Tank to the Outer Tank reduces sharply, Membrane can be cleaned even earlier
- It is essential to change the UF Membrane once in a year

## Part 2: Cleaning the Water Tanks

<p>1</p>  <p>Remove the Inner Tank</p>	<p>2</p>  <p>Place it under a running tap, or pour water from a jug and shake to clean</p>	<p>3</p>  <p>Keep it aside</p>
<p>4</p>  <p>Now, remove the Outer Tank</p>	<p>5</p>  <p>Place the Outer Tank under a running tap or pour water from a jug, and shake to clean</p>	<p>6</p>  <p>Re-assemble all the parts.</p>

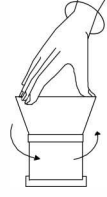

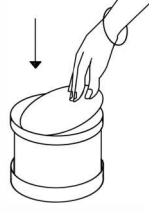
**Frequency:** Both the Water Tanks should be cleaned once in a week.

## Part 4: Replacing the Sediment Filter

<p>1</p>  <p>Twist off and separate the Filter Housing from the Inlet Funnel.</p>	<p>2</p>  <p>Remove the old Sediment Filter</p>
<p>3</p>  <p>Fix the new Sediment Filter</p>	<p>4</p>  <p>Screw back the Filter Housing and the Inlet Funnel together.</p>

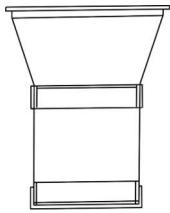

**Frequency:** The Sediment Filter should be changed after every 3 months.

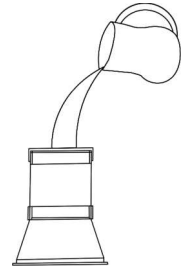
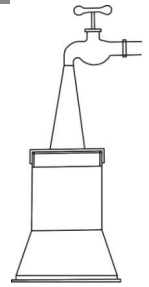
## Part 3: Cleaning the Sediment & Carbon Filters

<p>1</p>  <p>Remove both the Sediment &amp; Carbon Filters</p>	<p>2</p>  <p>Place them upside down</p>	<p>3</p>  <p>Pour sufficient water to clean both the Filters</p>	<p>4</p>  <p>Pressure clean the Funnel under running tap water.</p>
---	--	---	--

**Frequency:** Both Sediment & Carbon Filters should be cleaned once in a month.

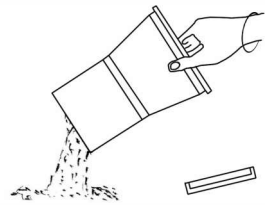
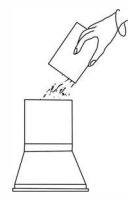
## Part 5: Replacing the Carbon Filter

<p>1</p>  <p>Unscrew the bottom cap of the Filter Housing</p>	<p>2</p>  <p>Empty the old Carbon granules on a sheet of paper</p>
<p>3</p>  <p>Pour the new Carbon granules from a pack of genuine KENT consumables</p>	<p>4</p>  <p>Tighten the bottom cap of the Filter Housing. Wash the new Carbon Filter (shake if required) under a running tap to remove used Carbon particles from the new Carbon granules.</p>

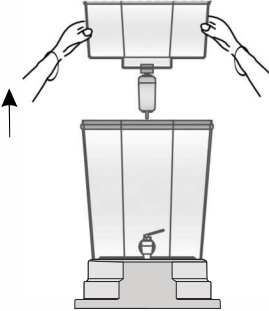
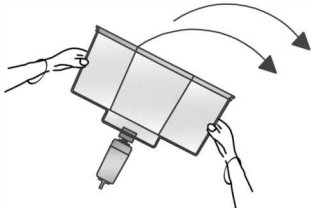
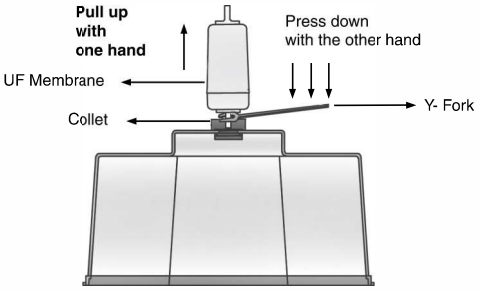
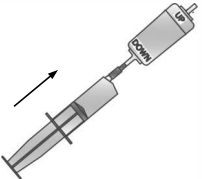
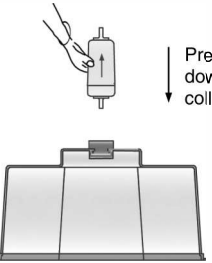

**Frequency:** The Carbon Filter should be changed after every 6 months.

## Part 6: Replacing the UF Membrane

<p><b>1</b></p>  <p>Remove the Inner Tank</p>	<p><b>2</b></p>  <p>Place it upside down</p>
<p><b>3</b></p>  <p>Pull up with one hand Press down with the other hand</p> <p>UF Membrane Collet Y-Fork</p> <p>Press the Collet down with the help of Y- Fork. With the Collet pressed down, pull up the Membrane Cartridge.</p>	
<p><b>4</b></p>  <p>Take 50 ml of pure water in the syringe and inject it into the Membrane Cartridge (opposite to the direction of flow) to soak the new Membrane</p>	<p><b>5</b></p>  <p>Press it down in collet</p> <p>Press down the new Membrane Cartridge and fix it to the Inner Tank. Note:-Be careful to insert it, opposite to the direction of water flow.</p>

**Frequency:** UF Membrane should be changed every year.

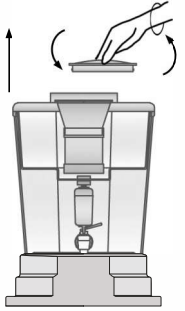
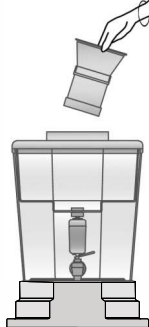
## Part 7: Restoring your KENT Gold+ (when leaving for long vacations)

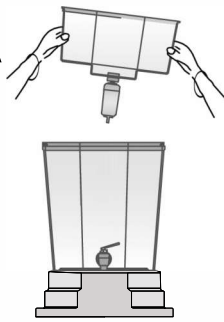
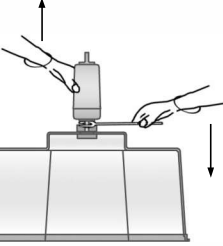
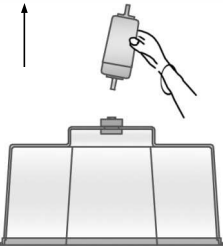
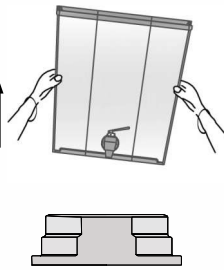
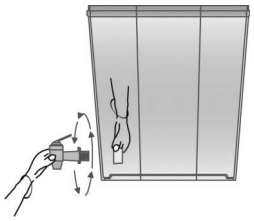
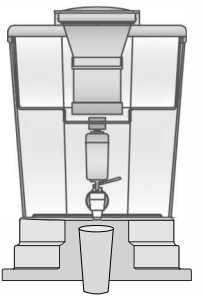
<p><b>1</b></p>  <p>Remove the Top Lid by pressing it down and rotating anti-clockwise.</p>	<p><b>2</b></p>  <p>Remove the Filter Assembly</p>	<p><b>3</b></p>  <p>Remove the Top Cover from the Inner &amp; Outer Tank Assembly</p>
<p><b>4</b></p>  <p>Remove the Inner Tank</p>	<p><b>5</b></p>  <p>With the help of Y-FORK, press the collet down and pull up the Membrane Cartridge</p>	<p><b>6</b></p>  <p>Remove the Membrane Cartridge</p>
<p><b>7</b></p>  <p>Take off the Inner Tank from the partition</p>	<p><b>8</b></p>  <p>Unscrew the tap of the Inner Tank</p>	<p><b>9</b></p>  <p>Wipe dry all the plastic parts inside-out with a clean cloth. Re-assemble the dry purifier</p>

**Frequency:** Purifier should be restored, when going on a vacation for more than 7 days.

# केन्ट में आपका स्वागत है

प्रिय ग्राहक,

केन्ट की दुनिया में आपका स्वागत है। केन्ट भारत में वॉटर प्युरिफायर के क्षेत्र में एक जाना माना ब्रांड है। हमें भरोसा है कि केन्ट के साथ आप लंबे समय तक निश्चित रहेंगे। हमें अपने उत्पादों की गुणवत्ता और उनके बेहतरीन प्रदर्शन पर गर्व है, जिन्हें प्रतिष्ठित प्रयोगशालाओं ने प्रमाणित किया है।

हम आपको विश्वास दिलाते हैं कि केन्ट गोल्ड + यू एफ मेम्ब्रेन स्टोरेज वॉटर प्युरिफायर के इस्तेमाल से आप लंबे समय तक सुरक्षित एवं शुद्ध पानी का लाभ पाते रहेंगे— जो आपके और आपके परिवार के बेहतर स्वास्थ्य के लिए अति आवश्यक है। हमें पूर्ण विश्वास है कि ये प्युरिफायर आपको बेहतरीन सर्विस देगा ताकि आप हमेशा संतुष्ट रहें।

इस पुस्तिका में आपको केन्ट गोल्ड + यू एफ मेम्ब्रेन स्टोरेज वॉटर प्युरिफायर के वास्तविक परिचालन और व्यावहारिक उपयोग संबंधी जानकारी मिलेगी। कृपया इस पुस्तिका को अच्छे से पढ़ें। अधिक जानकारी के लिए निःसंकोच अपने नज़दीकी केन्ट विक्रेता/शाखा से संपर्क करें। हम आपकी बेहतरीन सेवा के लिए सदैव तत्पर हैं।

**शुभकामनाओं सहित**

**केन्ट आर ओ सिस्टम्स लिमिटेड**



## वारंटी की शर्तें

केन्ट अपने द्वारा बनाए गए नए उत्पादों की सामान्य इस्तेमाल के तहत सामग्री और कारीगरी में खराबी होने तथा निम्नलिखित शर्तों के अनुसार इंस्टालेशन की तिथि से सर्विस के लिए वारंटी देता है:

1. वारंटी का समय इंस्टालेशन की तिथि से शुरू होता है और केवल प्रथम उपभोक्ता (first end-user) के लिए ही लागू है। उत्पाद में अनेक प्रकार के पार्ट्स हैं और विभिन्न पार्ट्स के लिए वारंटी समय अलग-अलग है। इंस्टॉलेशन की तिथि से एक वर्ष की अवधि के लिए, केन्ट या उसके अधिकृत सर्विस केन्द्र प्युरिफायर के किसी भी ऐसे पार्ट को बदलेंगे अथवा ठीक करेंगे, जो कारीगरी या सामग्री में खराब है। (सेडिमेंट फिल्टर, कार्बन फिल्टर और यूएफ मेम्ब्रेन को छोड़कर क्योंकि यह उपभोज्य हैं। हालांकि, अगर छह महीने के भीतर यूएफ मेम्ब्रेन में रूकावट आती है, तो उसे बिना किसी शुल्क के साफ/रिपेयर/बदला जाएगा।
2. उत्पाद की प्लास्टिक बॉडी वारंटी में शामिल नहीं है, इसलिए इसे सावधानी से बरतें ताकि टूटने से बचाई जा सके।
3. ग्राहक वारंटी की सेवा खराब पुर्जें एवं असली रसीद दिखाकर बिक्री केन्द्र से प्राप्त की जा सकती है।
4. इस वारंटी अनुबंध का मतलब व्यक्ति या संपत्ति को, किसी प्रकार की प्रत्यक्ष, परिणामी, या आकस्मिक क्षति के लिए केन्ट या उसके अधिकृत सर्विस केन्द्र को ज़िम्मेदार नहीं ठहराया जायेगा।
5. केन्ट या उसके अधिकृत सर्विस केन्द्र को कारीगरी में खराबी की वजह से रिपेयर की लागत से अधिक हरजाने के लिए ज़िम्मेदार नहीं ठहराया जाएगा।
6. केन्ट या उसके अधिकृत सर्विस केन्द्र को इस वारंटी अनुबंध के अंतर्गत किसी दायित्व की असफलता, (यदि ऐसी असफलता बाढ़, भूकंप, परिवहन की हड़ताल, बाहरी सप्लायर के साथ मज़दूर वाद-विवाद या कोई और परिस्थिति जो कि केन्ट अथवा उसके अधिकृत सर्विस केन्द्र के नियंत्रण से बाहर हो) के लिए ज़िम्मेदार नहीं ठहराया जाएगा।
7. केन्ट या उसके अधिकृत सर्विस केन्द्र द्वारा बिना पूर्व लिखित इजाज़त के उत्पाद की रिपेयर या बदलाव, (जब उत्पाद में मिट्टी के कणों का जमाव या जीव वैज्ञानिक वृद्धि या रखरखाव ठीक से न किया हो), के लिए ज़िम्मेदार नहीं ठहराया जाएगा।
8. वारंटी के परीक्षण के लिए केन्ट या उसके अधिकृत सर्विस केन्द्र के पास, माल भाड़े का भुगतान करने के बाद ही उत्पाद वापस भेजना चाहिए।
9. संभावित खरीददार, या पहले बेचे जा चुके उत्पादों के मालिकों के लिए किसी आकस्मिक दायित्वों के बिना किसी भी समय डिज़ाइन और उत्पाद में बदलाव या सुधार करने का अथवा विशेषताओं में परिवर्तन करने का अधिकार केन्ट के पास सुरक्षित है।
10. केन्ट उत्पादों की खरीद पर आधारित कोई असहमति अथवा कोई दायित्व अगर हो तो वह भारत के कानूनों के अनुसार और संरचित द्वारा शासित होगा तथा सिर्फ दिल्ली न्यायालय के न्यायाधिकार का विषय होगा।
11. केन्ट गोल्ड वॉटर प्युरिफायर द्वारा पानी के उपयोग से किसी रोग या बीमारी के लिए केन्ट या उसके अधिकृत सर्विस केन्द्र को ज़िम्मेदार नहीं ठहराया जा सकता, क्योंकि केन्ट या उसके अधिकृत सर्विस केन्द्र का वॉटर प्युरिफायर के रखरखाव और इस्तेमाल पर कोई नियंत्रण नहीं है।
12. वारंटी अनुबंध में उत्पाद या इस वॉटर प्युरिफायर के किसी पार्ट को होने वाली ऐसी क्षति शामिल नहीं है जो केन्ट या उसके अधिकृत सर्विस केन्द्र की राय में दुरुपयोग, अनदेखी, परिवर्तन, दुर्घटना, या हमारे निर्देशों के विपरीत ऑपरेशन की वजह से हुई हो, या केन्ट/उसके अधिकृत सर्विस केन्द्र के द्वारा एक्सेसरीज़ नहीं लगवाने के साथ असंगतता, उनकी मरम्मत, रिपेयरिंग केन्ट या उसके अधिकृत सर्विस केन्द्र के द्वारा निर्मित और उनसे प्राप्त कॉम्पोनेंट पार्ट्स के अलावा अन्य पार्ट्स से की गई है, या फ्रीज़िंग, बाढ़, आग तथा दैवी आपदा के कारण हुई क्षति इस वारंटी में शामिल नहीं होगी। ऐसे सभी मामलों में, नियमित शुल्क लागू होंगे। इस सीमित वारंटी में इस यूनित द्वारा निदान के लिए सर्विस शामिल नहीं है।
13. यदि दावा करने वाला यूनित का मूल खरीददार नहीं है अथवा यूनित को नगर पालिका के सामान्य जल या अच्छे पानी की दशाओं के तहत नहीं चलाया जाता है, तो यह वारंटी मान्य नहीं है।
14. केन्ट या उसके अधिकृत सर्विस केन्द्र यहां वर्णित शर्तों के अलावा इस वॉटर प्युरिफायर के संबंध में वारंटी का कोई दायित्व ग्रहण नहीं करते हैं। यह वारंटी अन्य सभी वारंटियों, (विशेष उद्देश्य के लिए फिटनेस की वारंटी सहित, अभिव्यक्त या समाविष्ट,) के बदले में है। केन्ट या उसके अधिकृत सर्विस केन्द्र ने इस वॉटर प्युरिफायर की बिक्री पर अपने किसी अन्य दायित्वों को ग्रहण करने के लिए किसी व्यक्ति या प्रतिनिधि को अधिकृत नहीं किया है।
15. किसी भी परिस्थिति में ऊपर उल्लेखित नियम समझौते योग्य नहीं हैं और केन्ट या उसके अधिकृत सर्विस केन्द्र के किसी भी कर्मचारी को ऊपर उल्लेखित नियमों को हटाने का अधिकार नहीं है।

## सूचिका

1. परिचय	1
2. बॉक्स में मौजूद सामान	1
3. प्रमुख विशेषताएं	2
4. तकनीकी विवरण	2
5. जानिए अपने केन्ट गोल्ड + को	3
6. केन्ट गोल्ड + का विस्तृत दृश्य	4
7. महत्वपूर्ण निर्देश	5
8. फिल्ट्रेशन प्रक्रिया	5
9. केन्ट गोल्ड + का इंस्टॉलेशन	6
10. केन्ट गोल्ड + का रख-रखाव	7
भाग 1: यू एफ मेम्ब्रेन की सफाई	7
भाग 2: पानी की टंकियों की सफाई	8
भाग 3: सेडीमेंट एंव कार्बन फिल्टर की सफाई	8
भाग 4: सेडीमेंट फिल्टर कैसे बदलें	9
भाग 5: कार्बन फिल्टर कैसे बदलें	9
भाग 6: यू एफ मेम्ब्रेन कैसे बदलें	10
भाग 7: केन्ट गोल्ड स्टार का पुनः स्थापन (जब आप लम्बी छुट्टियों पर हों)	11

## परिचय

पेश है नया केन्ट गोल्ड + यू एफ मेम्ब्रेन स्टोरेज वॉटर प्युरिफायर, जिसकी शुद्धिकरण प्रणाली आपको और आपके परिवार को देती है सही मायनों में शुद्ध पानी। इस अनूठे केन्ट गोल्ड + के साथ, शुद्ध पानी के लिए बिजली और हानिकारक रसायनों पर निर्भरता अब पुरानी बात है।

केन्ट गोल्ड + का मुख्य तत्व है उसकी हॉलो-फाइबर यू एफ (अल्ट्रा फिल्ट्रेशन) मेम्ब्रेन। यह अनूठी यू एफ मेम्ब्रेन बड़ी ही आसानी से बैक्टीरिया (टोरे, जापान द्वारा जांचा हुआ) को भी निकाल बाहर करती है ताकि आपको मिल शुद्ध और सुरक्षित पीन का पानी।

## बॉक्स में मौजूद सामान

कृपया बॉक्स में मौजूद निम्नलिखित सामान की पुष्टि करें।

है

1. बाहरी टंकी (पारदर्शी)	1 N
2. भीतरी टंकी (पारदर्शी)	1 N
3. निचला स्टैंड	1 N
4. ऊपरी कवर	1 N
5. ऊपर का ढक्कन	1 N
6. कार्बन एसेम्बली इन्लेट फनल के साथ	1 Set
7. हॉलो फाइबर यू एफ मेम्ब्रेन कार्ट्रिज	1 N
8. सेडीमेंट फिल्टर का अतिरिक्त एक सेट	1 Pair
9. 50ml क्लीनिंग सिरिंज	1 N
10. Y- फॉर्क	1 N
11. नल	1 N
12. वारंटी कार्ड	1 N

## प्रमुख विशेषताएं

- नल व नगर निगम के पानी के लिए उपयुक्त।
- हॉलो-फाइबर यू एफ मेम्ब्रेन बैक्टीरिया (टोरे, जापान द्वारा जांचा हुआ) को भी निकाले।
- शुद्धिकरण के दौरान क्लोरीन, ब्रोमीन और आयोडीन जैसे केमिकल्स के इस्तेमाल के बिना पानी को बनाए स्वास्थ्यवर्धक और मीठा भी।
- संदूषकों को कम करने के लिए एक्टिवेटेड कार्बन फिल्टर का इस्तेमाल।
- इसके ऊँचे स्टैंड के साथ आप पानी को आसानी से ग्लास में भर सकते हैं। टेबल या स्लैब पर रखने की आवश्यकता नहीं।
- 20 लीटर की उच्च स्टोरेज क्षमता, ताकि शुद्ध पानी हर समय उपलब्ध रहे।
- फूड ग्रेड प्लास्टिक से निर्मित टंकियों एवं पुर्जों, प्युरिफायर को लम्बी उम्र और मजबूती प्रदान करें।

## जानिए केन्ट गोल्ड+ को

## तकनीकी विवरण

मार्केटिंग बाय	: केन्ट आर ओ सिस्टम्स लि. E-6, 7 & 8, सेक्टर-59, नोएडा, यू.पी. - 201 309, इंडिया ईमेल: sales@kent.co.in
प्रोडक्ट	: केन्ट गोल्ड + यू एफ मेम्ब्रेन स्टोरेज वॉटर प्युरिफायर
मॉडल नम्बर	: 111015
प्रोडक्ट जेनरिक नाम	: वॉटर प्युरिफायर
प्रोडक्ट कलर	: व्हाइट
स्थापना	: टेबल पर लगाने के लिए
आयाम	: 354(L) x 360(W) x 465(H) (इन्स्टॉलेशन के उपरांत)
भीतरी टंकी की स्टोरेज क्षमता	: 10 लीटर
बाहरी टंकी की स्टोरेज क्षमता	: 10 लीटर
मेम्ब्रेन का प्रकार	: यू एफ मेम्ब्रेन
फिल्टर	: सेडीमेंट, ग्रेन्युलर एक्टिवेटेड कार्बन, एस एस (स्टेनलेस स्टील) स्क्रीन
मेम्ब्रेन की आयु (अपेक्षित)	: 4000 लीटर / 1058 गैलन
कार्बन फिल्टर की अपेक्षित आयु	: 1800 लीटर / 475 गैलन
अधिकतम ऑपरेटिंग पानी का तापमान	: 35°C/95°F
न्यूनतम ऑपरेटिंग पानी का तापमान	: 10°C/50°F
फिल्ट्रेशन क्षमता	: 0.31 लीटर प्रति मिनट (स्टैंडर्ड टेस्टिंग परिस्थितियों के तहत)
इस्तेमाल	: ठंडे पानी के लिए
प्युरिफिकेशन क्षमता	: 5.8 गैलन प्रति दिन

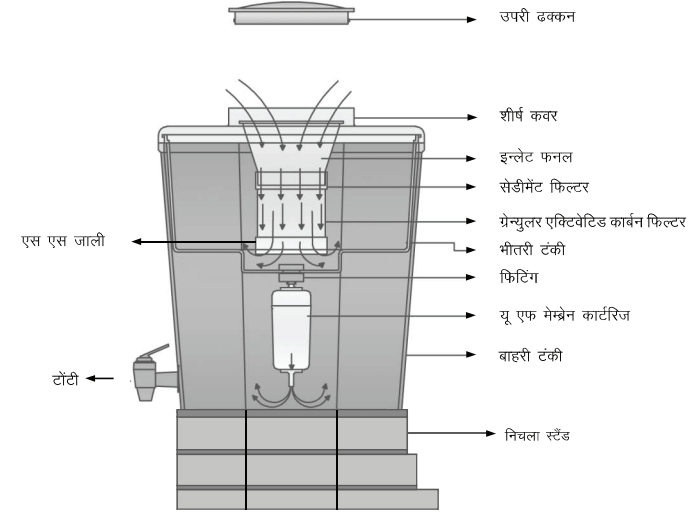

## केन्ट गोल्ड+ का विस्तृत दृश्य

## महत्वपूर्ण निर्देश

केन्ट गोल्ड+ – (11015)

क्र.सं.	स्पेयर पार्ट कोड	आईटम डिस्क्रिप्शन
1	20088	ऊपरी ढक्कन
2	20074	ऊपर का कवर
3	20093	इन्लेट फनल
4	20064	सेडीमेंट फिल्टर
5	20095	कार्बन हाऊसिंग
6	20094	कार्बन फिल्टर हाऊसिंग कैप
7	20067	कोलिट फिटिंग
8	20065	यू एफ मेम्ब्रेन कार्ट्रिज
9	20092	निचला स्टैंड
10	20082	भीतरी टंकी
11	20063	एक्टिवेटेड कार्बन फिल्टर
12	20091	एस एस जाली
13	20081	बाहरी टंकी
14	20031	टॉप्टी
15	20062	गोल्ड स्पेयर किट

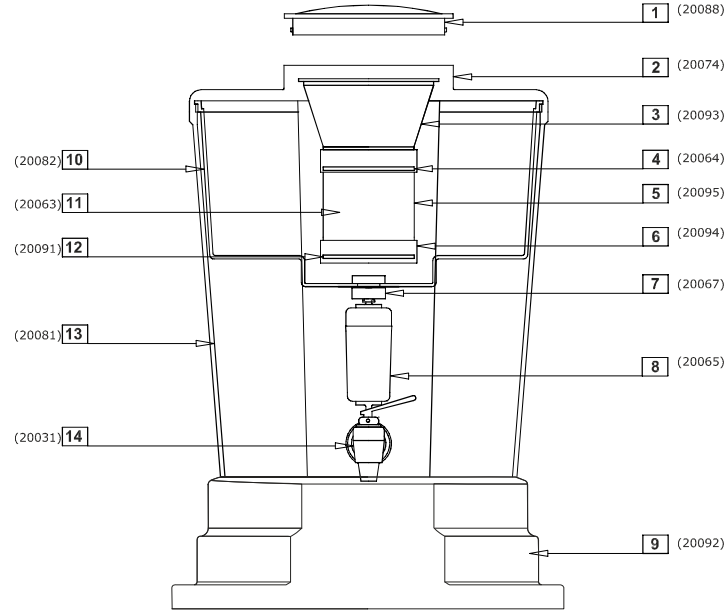

ध्यान रखें: आईटम न. 4,8 व 11 किट में उपलब्ध हैं। (20062)

1. प्युरिफायर को सूर्य की रोशनी से बचा कर रखें। अधिक गर्माहट से इसकी प्लास्टिक बॉडी को नुकसान पहुँच सकता है।
2. प्युरिफायर को किसी कैबिनेट में न रखें।
3. पानी की टंकियों को हमेशा स्वच्छ रखें। उन्हें सप्ताह में एक बार अवश्य साफ करें।
4. पानी की गुणवत्ता के अनुसार सेडिमेंट एवं कार्बन फिल्टर को कम से कम 30 दिनों में (या पहले) एक बार अवश्य साफ करें। पानी यदि ज्यादा गंदा हो, तो आप उन्हें पहले भी साफ कर सकते हैं।
5. पानी की गुणवत्ता के अनुसार यू एफ मेम्ब्रेन को कम से कम 30 दिनों में (या पहले) एक बार अवश्य साफ करें। पानी यदि ज्यादा गंदा हो, तो आप इसे पहले भी साफ कर सकते हैं।
6. सेडीमेंट फिल्टर को 3 महीने में एक बार अवश्य बदलें।
7. कार्बन फिल्टर को 6 महीने में एक बार अवश्य बदलें।
8. यू एफ मेम्ब्रेन को 12 महीने में एक बार अवश्य बदलें।
9. इन्स्टॉलेशन के दिन, याद्दाशत के लिये फिल्टर एवं मेम्ब्रेन बदलने की तिथि (निर्देश संख्या 6-8 अनुसार) प्युरिफायर पर लगे स्टीकर पर लिख लें।
10. इस सिस्टम का इस्तेमाल केवल ठंडे पानी के साथ करें।
11. केन्ट उत्पादों की खरीद पर आधारित कोई असहमति अथवा कोई दायित्व अगर हो तो वह भारत के कानूनों के अनुसार और संरचित द्वारा शासित होगा तथा सिर्फ दिल्ली न्यायालय के न्यायाधिकार का विषय होगा।
12. सेडीमेंट फिल्टर, कार्बन फिल्टर, UF मेम्ब्रेन आदि को बदलने के लिए, केन्ट RO सिस्टम लि. के अधिकृत डीलर से संपर्क करें।
13. स्पेयर पार्ट्स का रिप्लेसमेंट इस प्रकार है:  
स्पेयर कोड : 20062  
विवरण : केन्ट गोल्ड स्पेयर किट  
20065 SP UF मेम्ब्रेन केन्ट गोल्ड : 1pc  
20063 SP एक्टिवेटेड कार्बन 190ग्राम: 1pc  
20064 SP सेडीमेंट फिल्टर केन्ट गोल्ड : जोड़ी
14. इस सिस्टम से पहले या बाद में बिना किसी योग्य डिसिंफेक्शन के असुरक्षित या अज्ञात गुणवत्ता वाले पानी का इस्तेमाल न करें।
15. इस सिस्टम का इन्स्टॉलेशन राज्य के कानूनों व नियमों के अनुसार होना चाहिये।





## फिल्ट्रेशन प्रक्रिया

नल के पानी (जिसका टीडीएस कम हो) को 10 लीटर की क्षमता वाली भीतरी टंकी में भरा जाता है। भरे जाने के दौरान, पानी सेडीमेंट फिल्टर से होकर गुजरता है, जहाँ पर पानी में से घुलनशील अशुद्धियों को हटाया जाता है। तत्पश्चात, पानी सक्रिय कार्बन कणों से होकर गुजरता है, जिसकी वजह से पानी में से कसैलापन, दुर्गन्ध एवं कार्बनिक/रसायनिक, क्लोरीन आदि अशुद्धियाँ दूर होती हैं।

अब पानी भीतरी टंकी में एकत्रित होता है। यह पानी यू एफ मेम्ब्रेन में से होते हुए बाहरी टंकी में आता है। इस प्रक्रिया के दौरान, सभी बैक्टीरिया (टोरे, जापान द्वारा जांचा हुआ) पानी में से निकल जाते हैं और केवल शुद्ध पानी ही बाहरी टंकी में एकत्रित होता है। अब यह पानी पीने योग्य है।

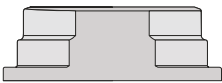
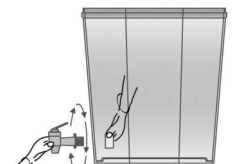
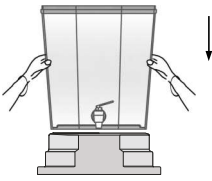
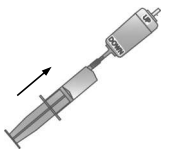
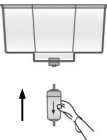
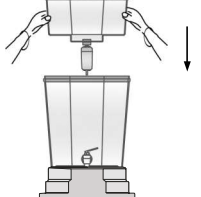
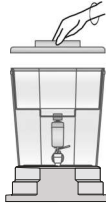
## केन्ट गोल्ड+ का इन्स्टॉलेशन

बॉक्स खोलकर सारे सामान को निकालने के बाद कृपया सभी चीजों को “बॉक्स में मौजूद सामान” (पृष्ठ संख्या 1) से अवश्य मिला लें। इस्तेमाल करने से पहले, सारे पुर्जों को स्वच्छ पानी से धोकर साफ कपड़े से सुखा लें।

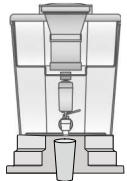
<p><b>1</b></p>  <p>निचले स्टैंड को समतल सतह पर रखें।</p>	<p><b>2</b></p>  <p>टॉटी को बाहरी टंकी पर लगायें।</p>	<p><b>3</b></p>  <p>बाहरी टंकी को निचले स्टैंड के ऊपर रखें।</p>
<p><b>4</b></p>  <p>मेम्ब्रेन कार्टीज को गोला करने के लिए सुई (सिरिज) में 50 मिली लीटर शुद्ध पानी भरें और मेम्ब्रेन के अंदर (बहाव के उल्टी दिशा में प्रेशर से छोड़ें)</p>	<p><b>5</b></p>  <p>UF मेम्ब्रेन को भीतरी टंकी में दबाते हुए फिट करें। UF मेम्ब्रेन को पानी की दिशा के विपरीत भीतर डालते समय सावधानी बरतें।</p>	<p><b>6</b></p>  <p>UF मेम्ब्रेन फिट करने के बाद भीतरी टंकी को बाहरी टंकी पर रखें।</p>
<p><b>7</b></p>  <p>अब इंस्टॉल किए हुए टैंक पर ऊपरी ढक्कन को रखें।</p>	<p><b>8</b></p>  <p>फिल्टर एसेंबली को इस्तेमाल करने से पहले इसे बहते पानी में अच्छे से धो लें। नये फिल्टर में से कार्बन के कणों को हटाने के लिए फिल्टर को अच्छे से हिलायें।</p>	<p><b>9</b></p>  <p>टंकी के ऊपर फिल्टर एसेंबली को लगायें।</p>
<p><b>10</b></p>  <p>टैंक एसेंबली पर ऊपरी ढक्कन लगायें।</p>	<p><b>11</b></p>  <p>ढक्कन को कस कर बंद करने के लिए उसे घड़ी की दिशा में घुमायें।</p>	<p><b>12</b></p>  <p>आपका प्युरिफायर इस्तेमाल के लिए तैयार है।</p>

- एसेंबल करने के बाद, भीतरी टंकी में पानी भरें। फिल्ट्रेशन प्रक्रिया पूरी होने तक इंतजार करें
- इन्स्टॉलेशन से पहले बाहरी टंकी में जमा हुए पानी को पूरी तरह खाली कर दें। चाहे पुर्जे अच्छे से धुले ही क्यों ना हों
- जब भीतरी टंकी खाली हो जाए, तब उसमें पानी भर दें
- प्युरिफायर को फिर से भरने के लिए, ऊपर का ढक्कन हटायें। इन्लेट फनल में पानी को धीरे से डालें। ध्यान रखें कि पानी नीचे न गिरे
- भीतरी टंकी भरने के बाद, ऊपर से ढक्कन बंद कर दें

## केन्ट गोल्ड+ का रख-रखाव

### भाग 1:— यू एफ मेम्ब्रेन की सफाई

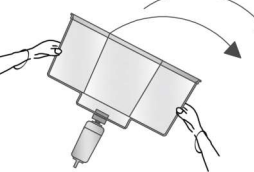
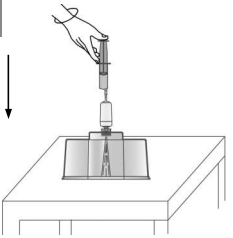
<p><b>1</b></p>  <p>भीतरी टंकी को निकालें।</p>	<p><b>2</b></p>  <p>भीतरी टंकी को उल्टा घुमाएं व समतल स्थान पर रखें।</p>	<p><b>3</b></p>  <p>सिरिज में 50 मिली. शुद्ध पानी भरें। सिरिज को मेम्ब्रेन के खुले छिद्र पर रखें। अब सिरिज में से पानी को मेम्ब्रेन के अन्दर धीरे-धीरे प्रवाहित करें। जरूरत पड़ने पर प्रक्रिया दोहरायें।</p>
--	--	--

#### आवृत्ति:



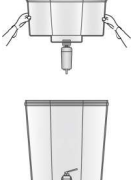
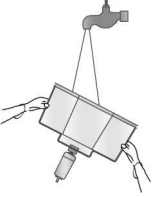
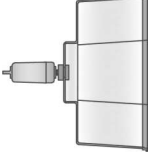
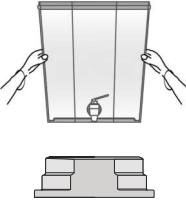
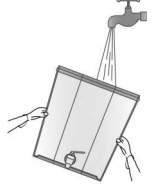
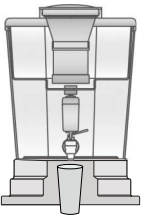

- यू एफ मेम्ब्रेन की सफाई हर 30 दिनों में हो जानी चाहिए। हालांकि, यदि भीतरी टंकी से बाहरी टंकी में आने वाले पानी का प्रवाह कम होना शुरू हो जाए तो मेम्ब्रेन को जल्दी भी साफ किया जा सकता है
- यू एफ मेम्ब्रेन को साल में एक बार बदलना बेहद जरूरी है

## भाग 2: फिल्टर साफ करने की प्रक्रिया

<p>1</p>  <p>भीतरी टंकी को हटायें।</p>	<p>2</p>  <p>इसे नल के नीचे रखें या किसी बर्तन से पानी डालकर साफ करें।</p>	<p>3</p>  <p>धोने के बाद इसे एक तरफ रख दें।</p>
<p>4</p>  <p>अब बाहरी टंकी को हटायें।</p>	<p>5</p>  <p>इसे नल के बहते पानी के नीचे रखें, और अच्छे से साफ करें।</p>	<p>6</p>  <p>अब सभी पार्ट्स को दोबारा से एसेंबल कर लें।</p>

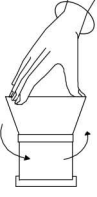
आवृत्ति: दोनों पानी की टंकियों को सप्ताह में एक बार अवश्य धोयें।

## भाग 4: सेडीमेंट फिल्टर कैसे बदलें

<p>1</p>  <p>फिल्टर हाउसिंग को खोलते हुए, फनल से अलग करें।</p>	<p>2</p>  <p>पुराने सेडीमेंट फिल्टर को हटायें।</p>
<p>3</p>  <p>अब नए सेडीमेंट फिल्टर को लगायें।</p>	<p>4</p>  <p>फिल्टर हाउसिंग को फनल के साथ जोड़ें।</p>

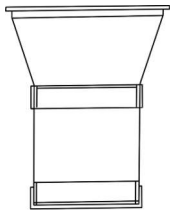
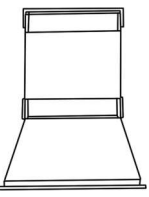
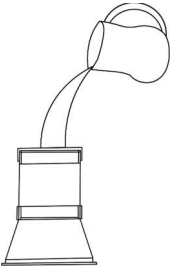
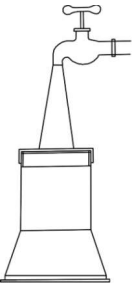

आवृत्ति: सेडीमेंट फिल्टर को हर तीन महीने में बदलें।

## भाग 3: सेडीमेंट फिल्टर व कार्बन फिल्टर की सफाई

<p>1</p>  <p>सेडीमेंट एवं कार्बन फिल्टर एसेम्बली को निकालें।</p>	<p>2</p>  <p>उसे उल्टा कर के रखें।</p>	<p>3</p>  <p>पर्याप्त पानी डालकर सेडीमेंट एवं कार्बन फिल्टर को अच्छे से धोएं।</p>	<p>4</p>  <p>फिल्टर एसेम्बली को नल के नीचे तेज धार से साफ करें।</p>
---	---	--	--

आवृत्ति: सेडीमेंट एवं कार्बन फिल्टर को सप्ताह में एक बार अवश्य साफ करें।

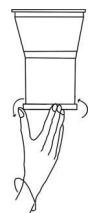
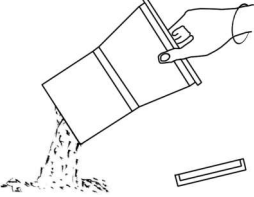
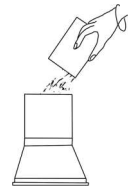
## भाग 5: कार्बन फिल्टर कैसे बदलें

<p>1</p>  <p>फिल्टर हाउसिंग की निचली कैप को हटायें।</p>	<p>2</p>  <p>पुराने कार्बन ग्रेन्युल्स को एक पेपर पर खाली कर दें।</p>
<p>3</p>  <p>केट के पैक में से नये कार्बन ग्रेन्युल्स फिल्टर हाउसिंग में डालें।</p>	<p>4</p>  <p>फिल्टर हाउसिंग की निचली कैप को अच्छे से बंद करें. नये कार्बन फिल्टर को ठीक से धोयें ताकि नये कार्बन ग्रेन्युल्स में से पुराने कार्बन पार्टिकल्स निकल जायें।</p>

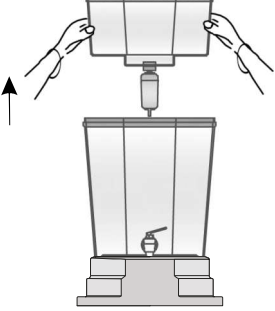
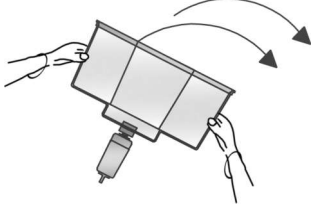
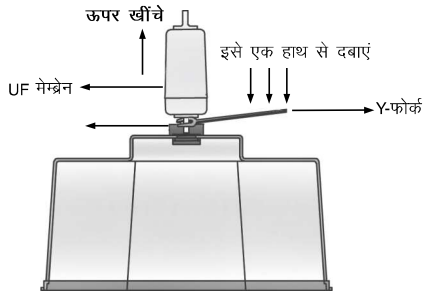
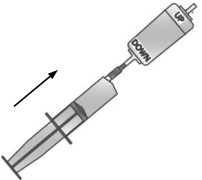
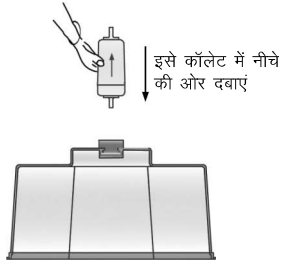

आवृत्ति: कार्बन फिल्टर हर 6 महीने में बदलें।

## भाग 6: UF मेम्ब्रेन कैसे बदलें।

<p>1</p>  <p>भीतरी टंकी को हटायें।</p>	<p>2</p>  <p>इसे ऊपर से नीचे की तरफ रखें।</p>
<p>3</p>  <p>ऊपर खींचें इसे एक हाथ से दबाएं UF मेम्ब्रेन Y-फोर्क</p> <p>एक हाथ से खींचें और एक हाथ से नीचे की तरफ दबायें। Y-फोर्क की मदद से कॉलेट को नीचे की तरफ दबायें। जब कॉलेट दबा हुआ हो तो मेम्ब्रेन को बहार खींच लें।</p>	
<p>4</p>  <p>नयी मेम्ब्रेन को गीला करने के लिए सिरिंज में 50 मि.ली. लीटर पानी लेकर उसे मेम्ब्रेन में इंजेक्ट करें।</p>	<p>5</p>  <p>इसे कॉलेट में नीचे की ओर दबाएं</p> <p>अब नयी मेम्ब्रेन को नीचे की ओर दबाते हुए भीतरी टंकी में फिट करें। मेम्ब्रेन को पानी की दिशा के विपरीत भीतर डालते समय सावधानी बरतें।</p>

**आवृत्ति:** यू एफ मेम्ब्रेन साल में एक बार अवश्य बदल देना चाहिए।

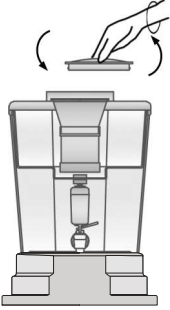
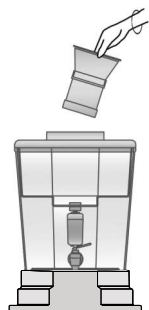
## भाग 7: केन्ट गोल्ड+ का रख-रखाव (जब आप लंबी छुट्टी पर हों)

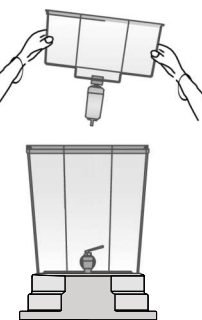
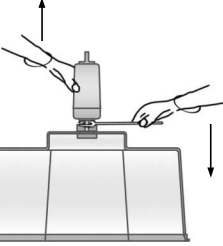
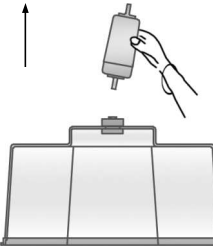
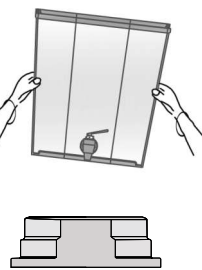
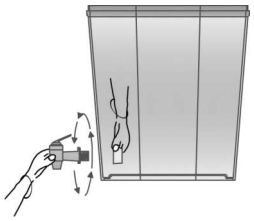
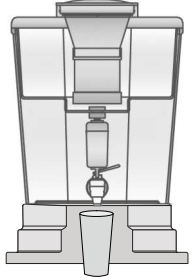
<p>1</p>  <p>ऊपरी ढक्कन को नीचे की ओर दबाते हुए खोल लें।</p>	<p>2</p>  <p>फिल्टर एसेंबली को हटायें।</p>	<p>3</p>  <p>भीतरी और बाहरी टंकी पर लगे कवर को हटायें।</p>
<p>4</p>  <p>अब भीतरी टंकी को निकालें।</p>	<p>5</p>  <p>Y-फोर्क की मदद से कॉलेट को दबायें और मेम्ब्रेन को बाहर खींच लें।</p>	<p>6</p>  <p>मेम्ब्रेन कार्ट्रिज को निकालें।</p>
<p>7</p>  <p>पार्टिशन से बाहरी टंकी को हटा लें।</p>	<p>8</p>  <p>बाहरी टंकी में लगे नल को बाहर निकालें।</p>	<p>9</p>  <p>सभी प्लास्टिक पार्ट्स को स्वच्छ कपड़े से साफ कर लें। प्युरिफायर को एक सुरक्षित जगह पर रख दें।</p>

**आवृत्ति:** अगर आप 7 दिनों से ज्यादा लंबी छुट्टियों पर जा रहे हों, तो प्युरिफायर को किसी सुरक्षित जगह पर रख दें।